

# ÚZEMNÍ PLÁN POPOVICE

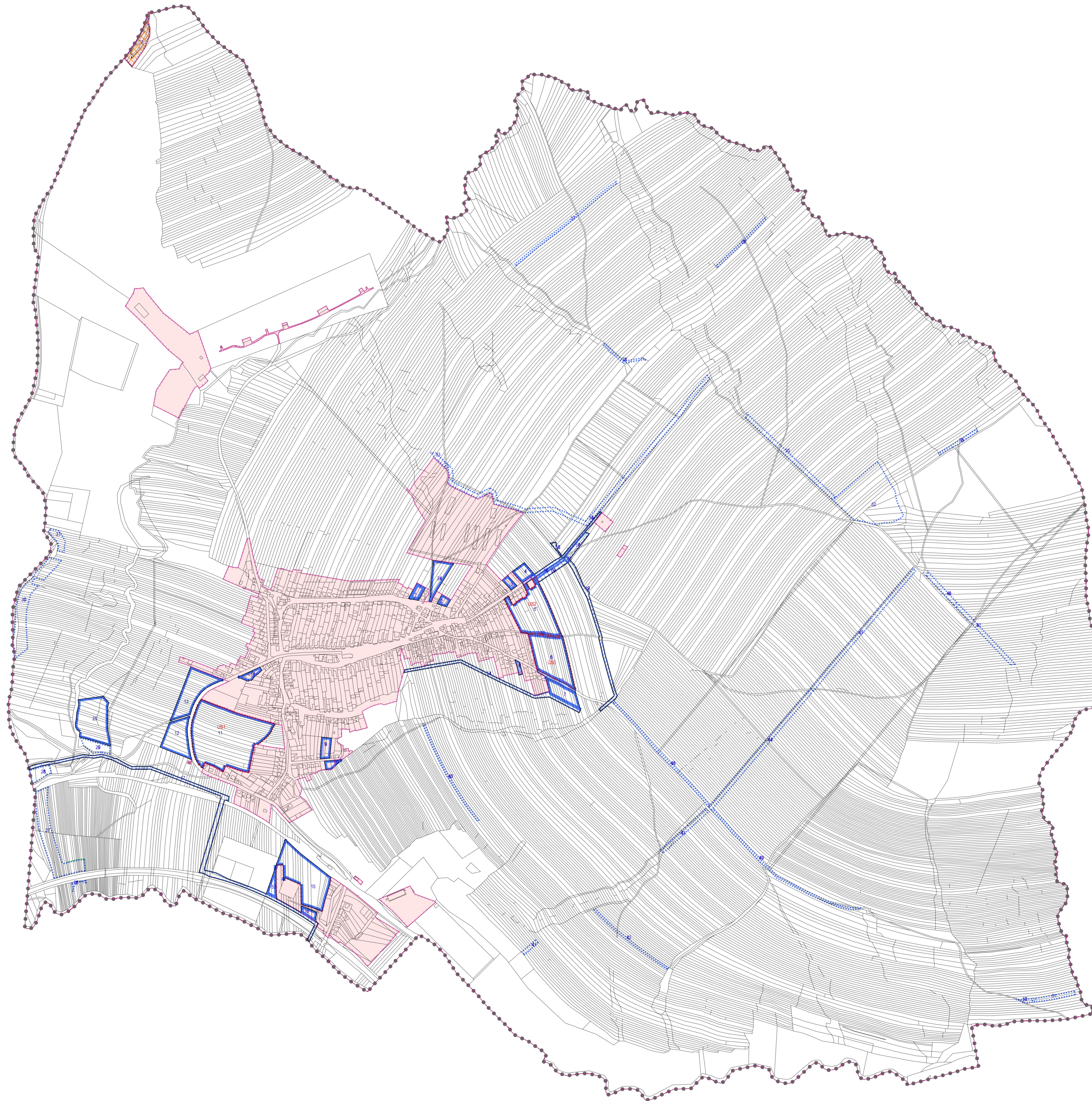

STABILIZOVANÉ PLOCHY	NÁVRHOVÉ PLOCHY	
•••••		HRANICE ŘEŠENÉHO ÚZEMÍ
— — — — —		HRANICE KATASTRÁLNÍ
— — — — —		HRANICE ZASTAVĚNÉHO ÚZEMÍ K 15.12.2008
— — — — —		HRANICE ZASTAVITELNÝCH PLOCH
		ZASTAVĚNÉ ÚZEMÍ
		ZASTAVITELNÉ PLOCHY
		OSTATNÍ NÁVRHOVÉ PLOCHY
		PLOCHY VE KTERÝCH BUDE LALOŽENO PROJEKČNÍ ZMĚN JEJICH VYVŮŽÍ ÚZEMNÍ STUDIÍ
		PLOCHY ASANACE
		INDEX NÁVRHOVÝCH PLOCH
		1

SPRÁVNÍ ORGÁN, KTERÝ LP VYDAL:	ZASTUPITELSTVO OBCE POPOVICE	RAZÍTKO:
ČÍSLO JEDNACI:		
DATUM VYDÁNÍ:		
DATUM NABÝTÍ ÚČINNOSTI:		
PORČOVATEL:	MĚSTYSKÝ ÚŘAD LITERKOVSKÉ HRADISTĚ ODBOR ARCHITEKTURNÍ PLÁNOVÁNÍ A ROZVOJE	RAZÍTKO:
JMÉNO A PŘÍJMĚNÍ:		
FUNKCE:		
PODPIS:		

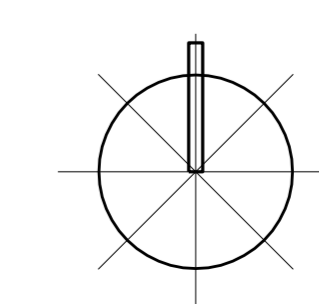

Ing. arch. Vladimír Dujka, Kamenná 3858, Zlín 760 01	
Porovnaní: Městský úřad Literkovské Hradiště, odbor architektury, plánování a rozvoje	Zak.č.: 08/2008
Obec: Popovice   Okres: Uherské Hradiště   Kraj: Zlínský	Arch.č.: 460/09
	Formát: B4
	Stupeň: NÁVRH
	Datum: 08/2008
	Měřítko: 1:5000
Objekt: ÚZEMNÍ PLÁN POPOVICE	Č.v.: A.2.1
Výkres základního členění území	